

Bezpiecznie w drodze – z łożyskami kół odpornymi na ścieranie w jakości MEYLE-ORIGINAL

Po prostu dobre: łożyska kół MEYLE-ORIGINAL dla wszystkich popularnych zastosowań w codziennej pracy warsztatu

Odporne na ścieranie, z ekstra hartowanym kołnierzem i odrzucającym wodę smarem wysokiej jakości oraz optymalnie dostosowanego do każdego poszczególnego zastosowania uszczelnieniem – to jest łożysko

koła MEYLE-ORIGINAL. Każda część z obszernego asortymentu łożysk kół MEYLE-ORIGINAL przechodzi poza tym ścisłe kontrole jakościowe i jest badana według dokładnie ustalonych kryteriów.

Wszystkie specyfikacje w skrócie:

Odporne na ścieranie:

Dla panewek łożyska i kulek wewnątrz łożyskach MEYLE-ORIGINAL są stosowane wyłącznie wysokiej jakości stali walcowane do łożysk. Charakteryzują się one bardzo wysoką odpornością na pęknięcie oraz wysoką odpornością na korozję i są bardziej odporne na ścieranie niż zwykła stal.

Utrzymuje uszczelnienie:

Każde łożysko koła MEYLE-ORIGINAL jest wyposażone w uszczelnienie optymalnie dostosowane do danego zastosowania – nie jak w przypadku kilku innych konkurentów gdzie jest taka sama technologia uszczelniania. W ten sposób umożliwia się obrót łożyska bez oporów i wydłuża się jego żywotność.

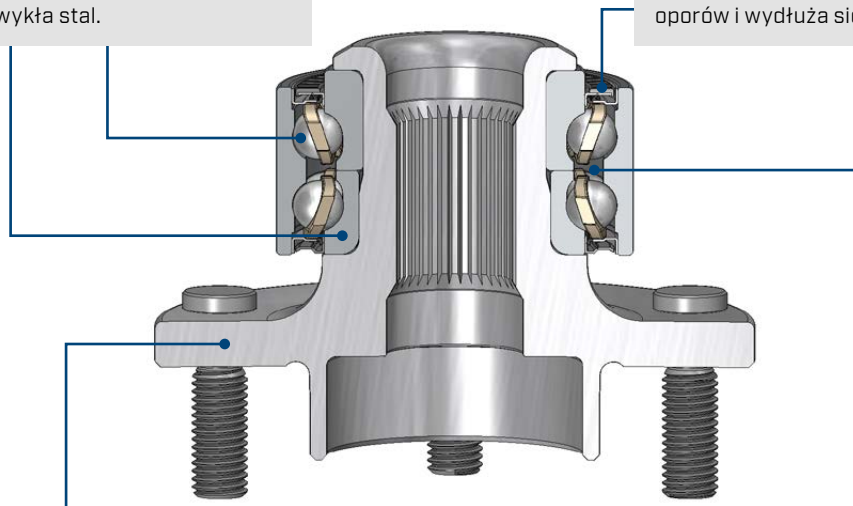

Ekstra hartowane:

Kołnierz piasty jest odpowiedzialny za bezpieczeństwo jazdy, ponieważ na nim jest montowana felga. W przypadku łożysk kół MEYLE-ORIGINAL – w przeciwieństwie do innych łożysk kół niektórych konkurentów – każdy kołnierz piasty koła jest specjalnie hartowany.

Obprowadzające wodę i bezpoślizgowe w warunkach ekstremalnych:

Dla łożysk MEYLE-ORIGINAL zostały specjalnie wytworzone cztery smary wysokiej jakości. Są one stosowane zgodnie z indywidualnie analizowanym wymaganiem każdego poszczególnego zastosowania. Smary najwyższej jakości dysponują szczególnymi własnościami usuwania wody i umożliwiają bezproblemowy obrót łożysk kół MEYLE-ORIGINAL – nawet przy ekstremalnych temperaturach.